

**RAPORT Z CZYNNOŚCI KONTROLNYCH**  
**NR 11/321/0160/11 z dnia 13/12/2011**  
 (nr woj./nr działania/ nr rap./rok)

**R-01/167**

**PROGRAM ROZWOJU OBSZARÓW WIEJSKICH NA LATA 2007-2013**

<b>ZNAK SPRAWY</b> UM11-6921-UM1100008/09 DPROW-K.052.533.2011	<b>NR IDENTYFIKACYJNY</b>							
	0	6	2	5	1	9	4	6

**I. DANE NA TEMAT KONTROLI (wg UM)**

1. Przeprowadzający kontrolę	Urząd Marszałkowski Województwa Pomorskiego	Data otrzymania zlecenia	30/11/2011 dd/mm/rrrr
2. Działanie: 321 Podstawowe usługi dla gospodarki i ludności wiejskiej	Przyczyna kontroli: 1. Wizytacja zlecona na podstawie § 1 ust. 1 i 1a rozporządzenia <i>Ministra Rolnictwa i Rozwoju Wsi z dnia 31 sierpnia 2007 r. w sprawie szczegółowych warunków i trybu przeprowadzania kontroli na miejscu i wizytacji w miejscu w ramach Programu Rozwoju Obszarów Wiejskich na lata 2007-2013 (Dz. U. Nr 168 poz. 1181 z późn. zm)</i> 2. Wizytacja zlecona na podstawie § 1. ust. 3 ww. rozporządzenia 3. Kontrola na miejscu w wyniku typowania 4. Wizytacja wynikająca z rozpatrywania podejrzenia wystąpienia nieprawidłowości/rekontrola 5. Wizytacja z tytułu wezwania do usunięcia naruszenia prawa/odwołania 6. Inne: Kontrola: 1. Wniosku o przyznanie pomocy 2. Wniosku o płatność 3. Etap ex-post		<input type="checkbox"/> <input type="checkbox"/> <input checked="" type="checkbox"/> <input type="checkbox"/> <input type="checkbox"/> <input type="checkbox"/> <input type="checkbox"/> <input checked="" type="checkbox"/>
3. Przedmiot czynności kontrolnych:	Przedmiotem kontroli na miejscu jest weryfikacja zobowiązań wynikających z Umowy o przyznanie pomocy nr 00008-6921-UM1100008/09 z dnia 16.12.2009 r.		

**II. DANE PODMIOTU KONTROLOWANEGO**

1. Nazwa podmiotu kontrolowanego	Gmina Sadlinki		
	NIP	5 8 1 1 8 5 0 2 4 9	REGON 1 7 0 7 4 7 8 0 4
2. Adres/siedziba/lokalizacja operacji/działek <sup>1</sup>	Województwo	Pomorskie	
	Powiat/gmina	kwidzyński	Sadlinki
	Miejscowość/kod	Bronisławowo	82-522
	Ulica/nr domu /lokalu/działki	obręb ewidencyjny nr 0002, działki nr: 12; 13/1; 14; 15/1; 15/2; 15/5; 15/6; 16;17; 17/3;19/1; 19/2; 20; 21/5; 22/1;22/2; 23; 23/1;27/2;30;36;45/2;45/3;46;46/2;46/3;47; 48/1; 48/3;49;51;52/4;52/5;68/2; 69/1;69/3;70/2;72/1;72/2;72/3;72/5;72/8;72/10; 73;75;76/1;78;79;80;81/1;83/1;84/1;85;86;87;88;89;90;91;95;96/4;96/5; 96/6;99;100;101;102;107/2;107/4;109/1;109/2;110;112;115/1;115/2;116/1; 116/2;118/2;120;121;122;127;129;131;136/2;138;140;141;143;144/3;144/4; 144/5;147/1;147/2;148;152/3;152/7;153/2;156/1;157/2;157/3;157/4;157/5; 158/2;158/3;158/4;159/3;163/2;163/3;163/4;164;165;166/1;167; 170/2; 170/3;170/4;173/1;174/1;174/2;175;177/2;179/1;179/2;179/3;180/1;180/2 182;183/1;184;193/1;197/1;201;203;204/2;205/3;206;210;211;212;216; 222; 223;226;230;231;233;234;235;236;238;240;241;242;243;244;245;246; 248;249;250;252/1;253/2;254;256;258;260;261;263;264;268/1 268/2;268/3; 269;278/1;278/2	
	Miejscowość/kod	Okragła Łąka	82-522
	Ulica/nr domu /lokalu/działki	obręb ewidencyjny nr 0009, działki nr: 53; 86; 130; 131; 132; 136; 137/2; 379	

<sup>1</sup> wypełnić lokalizację właściwą dla przeprowadzanej kontroli

Podpis podmiotu kontrolowanego	 	Podpisy pracowników odpowiedzialnych za realizację czynności kontrolnych	  <b>INSPEKTOR</b>
			 <b>Katarzyna Kantorczyk</b>

	Miejscowość/kod	Wiśliny		82-522
	Ulica/nr domu /lokalu/działki	obręb ewidencyjny nr 001, działki nr: 38; 39/1; 39/2; 40; 41; 42/1; 44; 93/1; 93/2; 93/4; 93/5; 96; 99/2;		
3. Siedziba i adres podmiotu kontrolowanego <sup>2</sup> (wypełniać w przypadku, gdy różny od powyższego)	Województwo	Pomorskie		
	Powiat/gmina	kwidzyński	Sadlinki	
	Miejscowość/kod	Sadlinki	82-522	
	Ulica i nr domu/lokalu	ul. Kwidzyńska 12		
	Tel.	55 275 75 10	Fax	55 275 75 80
	E-mail	urzadgminy@sadlinki.pl		

<sup>2</sup> Wypełnić w przypadku gdy adres zamieszkania/siedziby jest różny od adresu wskazanego w pkt. 2 Lokalizacja operacji/działek rolnych

Podpis podmiotu kontrolowanego	<p style="text-align: center;"><b>WÓJT</b> Gminy Sadlinki</p> <p style="text-align: center;"><i>mgr Elżbieta Krajewska</i></p>	Pracownicy odpowiedzialni za realizację czynności kontrolnych	<p style="text-align: center;"><i>Paweł Jungo</i></p> <p style="text-align: center;"><b>INSPEKTOR</b></p>
			<p style="text-align: center;"><i>Katarzyna Kantorczyk</i></p>

**III. OSOBA UPOWAŻNIONA DO REPREZENTACJI (PEŁNOMOCNIK/OSOBA REPREZENTUJĄCA)**

1. Imię i Nazwisko	Elżbieta Krajewska	Stanowisko/funkcja	Wójt Gminy
--------------------	--------------------	--------------------	------------

Informacje uzyskane w wyniku kontroli stanowią dane osobowe w rozumieniu przepisów ustawy z dnia 29 sierpnia 1997 r. o ochronie danych osobowych i podlegają ochronie na podstawie przepisów tej ustawy (Dz. U. 2002 r., Nr 101, poz. 926 z późn. zm.).

**IV. POWIADOMIENIE O CZYNNOŚCIACH KONTROLNYCH**

1. Powiadomienie o kontroli  TAK <input checked="" type="checkbox"/> NIE <input type="checkbox"/>	Sposób powiadomienia	Data	Osoba powiadamiana	Osoba powiadamiająca
	Telefon	05.12.2011	Brygida Formela	Katarzyna Kantorczyk
	Liść polecony			
	Inne .....			

**V. PRZEPROWADZENIE CZYNNOŚCI KONTROLNYCH**

1. Kontrola została zrealizowana?	Data kontroli	Jeśli NIE podać przyczynę:
TAK <input checked="" type="checkbox"/> NIE <input type="checkbox"/>	07-08.12.2011	ND

**VI. DANE OSOBOWE OSÓB UCZESTNICZĄCYCH W CZYNNOŚCIACH KONTROLNYCH**

1. Pracownicy odpowiedzialni za realizację czynności kontrolnych	Imię	Nazwisko	Nr upoważnienia i data jego wystawienia	
	Kierownik zespołu kontrolnego:	Paweł	Jurgo	DO.00.0114-1121/10 z dn. 03.01.2011 r.
	Członek zespołu:	Katarzyna	Kantorczyk	DO.00.087.631.2011 z dnia 07.09.2011
2. Podmiot kontrolowany	Imię	Nazwisko	Rodzaj i nr dokumentu tożsamości	
	Elżbieta	Krajewska	Dowód osobisty nr ACC 102076	

**VII. UWAGI**

Uwagi Pracowników odpowiedzialnych za realizację czynności kontrolnych do przebiegu kontroli:

ND

Podpis podmiotu kontrolowanego	<p style="text-align: center;"><b>WÓJT</b> Gminy Sadlinki</p>  mgr Elżbieta Krajewska	Podpisy pracowników odpowiedzialnych za realizację czynności kontrolnych	<p style="text-align: center;">STARSZY SPECJALISTA</p>  Paweł Jurgo
			<p style="text-align: center;"><b>INSPEKTOR</b></p>  Katarzyna Kantorczyk

**VIII. ZAŁĄCZNIKI DO RAPORTU Z CZYNNOŚCI KONTROLNYCH**



1.	Załącznik nr 1. Lista kontrolna do Raportu z czynności kontrolnych Program Rozwoju Obszarów Wiejskich na lata 2007-2013 K-02/313;322;323/413-313;322;323/167.
2.	Załącznik nr 2. Zgodność lokalizacji operacji.
3.	Załącznik nr 3. Zgodność zestawienia rzeczowo-finansowego realizacji operacji/ Nabyte maszyny, urządzenia, wyposażenie, sprzęt lub oprogramowanie zostały zamontowane oraz uruchomione.
4.	Załącznik nr 4. Zgodność dokumentów finansowo-księgowych z zakresem realizacji operacji/ Prowadzenie oddzielnego systemu rachunkowości albo korzystania z odpowiedniego kodu rachunkowego dla transakcji związanych z realizacją operacji.
5.	Załącznik nr 5. Zgodność realizacji operacji z przepisami dotyczącymi zamówień publicznych
6.	Załącznik nr 6. Realizacja operacji została rozpoczęta zgodnie z zasadami programowymi.
7.	Załącznik nr 7. Nieprzeniesienie, bez zgody Samorządu Województwa, posiadania lub prawa własności nabytych dóbr, wybudowanych, przebudowanych, wyremontowanych lub zmodernizowanych budynków i budowli, na które została przyznana i wypłacona pomoc. Wykorzystanie zgodnie z przeznaczeniem nabytych dóbr, wybudowanych, przebudowanych, wyremontowanych lub zmodernizowanych budynków lub budowli, na które została przyznana pomoc.
8.	Załącznik nr 8. Dokumentacja zdjęciowa.



Czynności kontrolne przeprowadzone są na podstawie Art. 30 ust. 1 Ustawy z dnia 7 marca 2007 r. o wspieraniu rozwoju obszarów wiejskich z udziałem środków Europejskiego Funduszu Rolnego na rzecz Rozwoju Obszarów Wiejskich (Dz.U. Nr 64 poz. 427 z późn. zm.) oraz w trybie określonym w Rozporządzeniu Ministra Rolnictwa i Rozwoju Wsi z dnia 31 sierpnia 2007 r. w sprawie szczegółowych warunków i trybu przeprowadzania kontroli na miejscu i wizytacji w miejscu w ramach Programu Rozwoju Obszarów Wiejskich 2007-2013 (Dz. U. Nr 168 poz. 1181 z późn. zm.).

Pouczenie: zgodnie z Rozporządzeniem Ministra Rolnictwa i Rozwoju Wsi z dnia 31 sierpnia 2007 r. w sprawie szczegółowych warunków i trybu przeprowadzania kontroli na miejscu i wizytacji w miejscu w ramach Programu Rozwoju Obszarów Wiejskich na lata 2007-2013 (Dz. U. Nr 168 poz. 1181 z późn. zm), Podmiot kontrolowany ma możliwość:

- przekazania jednostce kontrolującej podpisanego raportu w terminie 7 dni od dnia jego otrzymania albo,
- zgłoszenia na piśmie zastrzeżeń co do ustaleń zawartych w raporcie (zgłoszenia należy dokonać przed podpisaniem raportu, w terminie 7 dni od dnia jego otrzymania) albo,
- odmawiając podpisania raportu, złożyć w terminie 7 dni od dnia otrzymania raportu albo od dnia otrzymania stanowiska o nieuwzględnieniu w całości lub części zgłoszonych zastrzeżeń, pisemne wyjaśnienie tej odmowy.

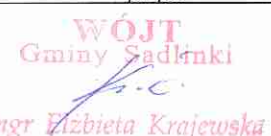
Jeżeli jednostka kontrolująca nie otrzyma w terminie podpisanego raportu ani umotywowanych zastrzeżeń, uznaje się że podmiot kontrolowany odmówił podpisania raportu.

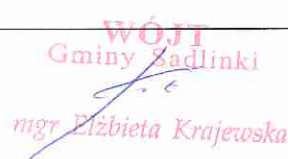

Data rozpoczęcia i zakończenia czynności kontrolnych	07.12.2011 r., godzina 10:30		08.12.2011 r., godzina 14:00	
	data i godzina rozpoczęcia czynności kontrolnych		data i godzina zakończenia czynności kontrolnych	
Przerwy w wykonywaniu czynności kontrolnych	ND			
	okresy przerw w wykonywaniu czynności kontrolnych			
Data i miejsce sporządzenia Raportu	13/12/2011 r.		Gdańsk	
	dd/mm/rrrr		Miejsce sporządzenia Raportu z czynności kontrolnych	
Pracownicy odpowiedzialni za realizację czynności kontrolnych	Imię	Nazwisko	Podpis	
	Paweł	Jurgo	 STARSZY SPECJALISTA Paweł Jurgo	
	Katarzyna	Kantorczyk	 INSPEKTOR Katarzyna Kantorczyk	
Podmiot kontrolowany			 WÓJT Gminy Sadłinki Elżbieta Krajewska	
	20.12.2011		podpis	
	data podpisania Raportu			
	20.12.2011		 WÓJT Gminy Sadłinki mgr Elżbieta Krajewska	
	data otrzymania Raportu		podpis	

Podpis podmiotu kontrolowanego	 WÓJT Gminy Sadłinki mgr Elżbieta Krajewska	Pracownicy odpowiedzialni za realizację czynności kontrolnych	 STARSZY SPECJALISTA Paweł Jurgo
			 INSPEKTOR Katarzyna Kantorczyk

Znak sprawy:	UM11-6921-UM1100008/09 DPROW-K.052.533.2011	K-02/321/167
	<b>LISTA KONTROLNA DO RAPORTU Z CZYNNOSCI KONTROLNYCH PROGRAM ROZWOJU OBSZARÓW WIEJSKICH NA LATA 2007-2013</b>	
Nr Raportu z czynności kontrolnych NR 11/321/0160/11	Z dnia 13/12/2011	Data wydruku 2011-12-13

Oś	3	etap ex-post
Działanie	Podstawowe usługi dla gospodarki i ludności wiejskiej	

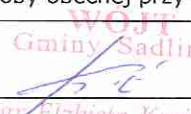

Lp.	Przedmiot weryfikacji	Dane podmiotu kontrolowanego		Ocena zgodności ze stanem faktycznym			UWAGI
		Jedn. miary	Ilość	TAK	NIE	ND	
<b>I. WERYFIKACJA REALIZACJI OPERACJI</b>							
1.	Zgodność lokalizacji operacji				X		Zgodnie z załącznikiem nr 2.
Zgodność zestawienia rzeczowo-finansowego realizacji operacji							
I. Koszty inwestycyjne							
A Budowa wodociągu w miejscowości Bronisławowo-Okragła Łąka							
1)	Sieć wodociągowa – roboty ziemne	kpl.	1	X			Zgodnie z załącznikiem nr 3.
2)	Przewody i uzbrojenie	mb.	9601	X			Zgodnie z załącznikiem nr 3.
3)	Przejęcia pod przeszkodami	kpl.	1	X			Zgodnie z załącznikiem nr 3.
4)	Montaż przyłączy	szt.	83			X	Koszt niekwalifikowalny
5)	Montaż zaworów antyskażeniowych	kpl.	84	X			Zgodnie z załącznikiem nr 3.
6)	Odwodnienie wykopów	szt.	30	X			Zgodnie z załącznikiem nr 3.
B Budowa wodociągu w miejscowości Wiśliny							
1)	Sieć wodociągowa – roboty ziemne	kpl.	1	X			Zgodnie z załącznikiem nr 3.
2)	Przewody i uzbrojenie	mb.	1277	X			Zgodnie z załącznikiem nr 3.
3)	Montaż przyłączy	kpl.	4			X	Koszt niekwalifikowalny
4)	Montaż zaworów antyskażeniowych	kpl.	4	X			Zgodnie z załącznikiem nr 3.
II. Koszty ogólne							
1)	Nadzór inwestorski	szt.	3	X			Zgodnie z załącznikiem nr 3.

Podpis osoby obecnej przy kontroli	Podpisy pracowników odpowiedzialnych za realizację czynności kontrolnych	
 WOJTY Gminy Sadlinki mgr Elzbieta Krajewska	 STARSZY SPECJALISTA Pawel Burgo	 INSPEKTOR Katarzyna Kurmorczyk

3.	Nabyte maszyny, urządzenia, wyposażenie, sprzęt lub oprogramowanie zostały zamontowane oraz uruchomione.	X			Zgodnie z załącznikiem nr 3.
4.	Zgodność dokumentów finansowo-księgowych z zakresem realizacji operacji	X			Zgodnie z załącznikiem nr 4.
5.	Prowadzenie oddzielnego systemu rachunkowości albo korzystania z odpowiedniego kodu rachunkowego dla transakcji związanych z realizacją operacji			X	Zgodnie z załącznikiem nr 4.
<b>Zgodność realizacji operacji z przepisami dotyczącymi zamówień publicznych</b>					
6.	1) przekazanie dokumentacji wszystkich postępowań o udzielenie zamówień publicznych związanych z operacją	X			Zgodnie z załącznikiem nr 5.
	2) zgodność terminów zakończenia realizacji operacji z terminami zapisanymi w umowie z wykonawcą	X			Zgodnie z załącznikiem nr 5.
<b>II. WERYFIKACJA ZOBOWIĄZAŃ BENEFICJENTA</b>					
1.	Realizacja operacji została rozpoczęta zgodnie z zasadami programowymi	X			Zgodnie z załącznikiem nr 6.
2.	Nieprzeniesienie, bez zgody Samorządu Województwa, posiadania lub prawa własności nabytych dóbr, wybudowanych, przebudowanych, wyremontowanych lub zmodernizowanych budynków i budowli, na które została przyznana i wypłacona pomoc	X			<b>Zweryfikowano na podstawie:</b> - dokumentów o których mowa w załączniku nr 2 - dokumentów finansowo – księgowych o których mowa w załączniku nr 4 - Oświadczenia beneficjenta <b>Załącznik nr 7</b>
3.	Wykorzystanie zgodnie z przeznaczeniem nabytych dóbr, wybudowanych, przebudowanych, wyremontowanych lub zmodernizowanych budynków lub budowli, na które została przyznana pomoc	X			<b>Zweryfikowano na podstawie:</b> - Oświadczenie beneficjenta. <b>Załącznik nr 7</b> - Dokumentacja zdjęciowa <b>Załącznik nr 8</b>
4.	W miejscu realizacji operacji została zamieszczona odpowiednia tablica informacyjna lub odpowiednia tablica reklamowa	X			<b>Zweryfikowano na podstawie:</b> - oględziny w miejscu realizacji projektu - Dokumentacja zdjęciowa <b>Załącznik nr 8</b>
5.	Beneficjent przechowuje dokumentację związaną z realizacją operacji	X			<b>Zweryfikowano na podstawie:</b> - oględziny w siedzibie beneficjenta - Dokumentacja zdjęciowa <b>Załącznik nr 8</b>

#### UWAGI PRACOWNIKÓW ODPOWIEDZIALNYCH ZA REALIZACJĘ CZYNNOŚCI KONTROLNYCH

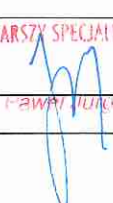
ND

Podpis osoby obecnej przy kontroli	Podpisy osób odpowiedzialnych za realizację czynności kontrolnych	
<p>WOJCI Gminy Sadlinki</p>  <p>mgr Elżbieta Krajewska</p>	<p>STARSZY SPECJALISTA</p>  <p>Paweł Jurek</p>	<p>INSPEKTOR</p>  <p>Katarzyna Kantorczyk</p>

## Załącznik nr 2 - Zgodność lokalizacji operacji



### Zgodność lokalizacji operacji wynikającej z:

Umowy nr 00008-6921-UM1100008/09 z dnia 16.12.2009 r. - lokalizacja inwestycji - województwo pomorskie, powiat Kwidzyński, gmina Sadlinki, miejscowość:

- Bronisławowo, obręb ewidencyjny nr 0002, działki nr:  
12; 13/1; 14; 15/1; 15/2; 15/5; 15/6; 16;17; 17/3; 19/1; 19/2; 20; 21/5; 22/1; 22/2; 23; 23/1; 27/2;  
30;36;45/2;45/3;46;46/2;46/3;47;48/1;48/3;49;51;52/4;52/5;68/2;69/1;69/3;70/2;72/1;72/2;72/3;72/  
5;72/8;72/10;;73;75;76/1;78;79;80;81/1;83/1;84/1;85;86;87;88;89;90;91;95;96/4;96/5;96/6;99;100;  
101;102;107/2;107/4;109/1;109/2;110;112;115/1;115/2;116/1;116/2;118/2;120;121;122;127;129;1  
31;136/2;138;140;141;143;144/3;144/4;144/5;147/1;147/2;148;152/3;152/7;153/2;156/1;157/2;157  
/3;157/4;157/5;158/2;158/3;158/4;159/3;163/2;163/3;163/4;164;165;166/1;167;170/2;170/3;170/4;  
173/1;174/1;174/2;175;177/2;179/1;179/2;179/3;180/1;180/2;182;183/1;184;193/1;197/1;201;203;2  
04/2;205/3;206;210;211;212;216;222;223;226;230;231;233;234;235;236;238;240;241;242;243;24  
4;245;246;248;249;250;252/1;253/2;254;256;258;260;261;263;264;268/1;268/2;268/3;269;278/1;2  
78/2
- Okragła Łąka, obręb ewidencyjny nr 0009, działki nr: 53; 86; 130; 131; 132; 136; 137/2; 379;
- Wiśliny, obręb ewidencyjny nr 001, działki nr: 38; 39/1; 39/2; 40; 41; 42/1; 44; 93/1; 93/2; 93/4;  
93/5; 96; 99/2;

### zweryfikowano na podstawie:

1. Projekt budowany „Budowa wodociągu wiejskiego wraz z przyłączami dla wsi Bronisławowo – Okragła Łąka Gmina Sadlinki z października 2006 r.
2. Projekt budowany „Budowa wodociągu wiejskiego wraz z przyłączami dla wsi Wiśliny Gmina Sadlinki z października 2007 r.
3. Pozwolenie na budowę:
  - Decyzja nr 295/09 z dnia 05.06.2009 r.
  - Decyzja nr WI.II/GK/7111/205-09/229/09 z dnia 24.07.2009 r.
  - Decyzja nr 342/09 z dnia 02.07.2009 r.
4. Zawiadomienie o zakończeniu budowy z dnia 04.05.2010 r. wraz z pismem z Pomorskiego Wojewódzkiego Inspektora Nadzoru budowlanego z dnia 15.06.2010 r. iż organ nie wnosi sprzeciwu.

Podpis podmiotu kontrolowanego		Podpisy pracowników odpowiedzialnych za realizację czynności kontrolnych	STAROSZCZCZAJANI  Paweł Jurko
			INSPEKTOR  Katarzyna Kank...

5. Zawiadomienie o zakończeniu budowy z dnia 03.02.2010 r. wraz z pismem z Powiatowego Inspektora Nadzoru Budowlanego z dnia 22.02.2010 r. iż organ nie wnosi zastrzeżeń do użytkowania powyższej budowy.
6. Zawiadomienie o zakończeniu budowy z dnia 03.02.2010 r. wraz z pismem z Powiatowego Inspektora Nadzoru Budowlanego z dnia 22.02.2010 r. iż organ nie wnosi zastrzeżeń do użytkowania powyższej budowy.
7. Inwentaryzacja powykonawcza sieci wodociągowej wraz z przyłączami z dnia 10/11/2009 r. oraz z dnia 9/10/2009 r. - Załącznik nr 8 dokumentacja zdjęciowa.

**Uwagi:**

Stwierdza się, iż w trakcie realizacji inwestycji dokonano przesunięć w przebiegu odcinków sieci wodociągowej określonym w dokumentacji projektowej. Stan faktyczny wskazany w inwentaryzacji powykonawczej wskazuje na umiejscowienie sieci również na działkach nr: 106, 107/1, 48/4, 81/2, 153/3, 193/2, 197/2, 200, 279/2, 279/1, 207, które nie zostały wskazane w umowie o przyznanie pomocy.



<p>Podpis podmiotu kontrolowanego</p>	<p><b>WÓJT</b> Gminy Sadlinki <i>[Signature]</i> mgr Elżbieta Krajewska</p>	<p>Podpisy pracowników odpowiedzialnych za realizację czynności kontrolnych</p>	<p>STARSZY SPECJALISTA <i>[Signature]</i> Pawel Jurca <b>INSPEKTOR</b> <i>[Signature]</i> Katarzyna Karol</p>
---------------------------------------	---	---	---



**Załącznik nr 3 - Zgodność zestawienia rzeczowo-finansowego z realizacji operacji/  
Nabyte maszyny, urządzenia, wyposażenie, sprzęt lub oprogramowanie zostały  
zamontowane oraz uruchomione.**

**I. Wykonanie robót budowlanych wynikających z kosztorysu powykonawczego z dnia 30/10/2009 r. pn. „Budowa wodociągów” zweryfikowano na podstawie:**

1. Protokół odbioru końcowego- przekazania w eksploatację z dnia 30.10.2009 r.
2. Protokół odbioru wykonania elementów robót częściowy z dnia 30.09.2009 r.
3. Protokół odbioru wykonania elementów robót końcowy z dnia 30.10.2009 r.
4. Oględziny miejsca realizacji projektu - miejscowość Bronisławowo, Okrągła Łąka i Wiśliny - Załącznik nr 9 dokumentacja zdjęciowa.
5. Dziennik budowy nr 10B/7351/212/09 z dnia 06.08.2009 r. wydany przez Starostwo Powiatowe w Kwidzynie
6. Zawiadomienie o zakończeniu budowy - data wpływu do Powiatowego Inspektora nadzoru budowlanego w Kwidzynie 10.02.2010 r.
7. Pismo nr PINB-7112/36/10/RB z Powiatowego Inspektora nadzoru budowlanego w Kwidzynie że nie wnosi zastrzeżeń do użytkowania powyższej budowy.
8. Dziennik budowy nr 1/2009 z dnia 26.08.2009 r. wydany przez Pomorski Urząd Wojewódzki w Gdańsku.
9. Zawiadomienie o zakończeniu budowy z dnia 04.05.2010 r.
10. Pismo nr WIK/WB/7114/71/10 z Pomorskiego Wojewódzkiego Inspektora Nadzoru Budowlanego że nie wnosi sprzeciwu do zawiadomienia z dnia 04.05.2010 r.
11. Dziennik budowy nr WB/7351/373/09 z dnia 06.08.2009 r. wydany przez Starostwo Powiatowe w Kwidzynie.
12. Zawiadomienie o zakończeniu budowy - data wpływu do Powiatowego Inspektora nadzoru budowlanego w Kwidzynie 10.02.2010 r.
13. Pismo nr PINB-7112/35/10/RB z Powiatowego Inspektora nadzoru budowlanego w Kwidzynie że nie wnosi zastrzeżeń do użytkowania powyższej budowy.
14. Projekt budowany „Budowa wodociągu wiejskiego wraz z przyłączami dla wsi Bronisławowo – Okrągła Łąka Gmina Sadlinki z października 2006 r.
15. Projekt budowany „Budowa wodociągu wiejskiego wraz z przyłączami dla wsi Wiśliny Gmina Sadlinki z października 2007 r.
16. Inwentaryzacja powykonawcza sieci wodociągowej wraz z przyłączami z dnia 10/11/2009 r. oraz z dnia 9/10/2009 r. - Załącznik nr 8 dokumentacja zdjęciowa.

Podpis podmiotu kontrolowanego		Podpisy pracowników odpowiedzialnych za realizację czynności kontrolnych	 Paweł Jurc
			 INSPEKTOR Katarzyna Kamińska

#### Stwierdza się:

- Poz. 28d.1.4 oraz 69d.2.5 – „zawory antyskażeniowe typ BA 2760 DN 20 mm”. Beneficjent zamiennie zamontował zawory antyskażeniowe innego typu niż wskazane w dokumentacji projektowej oraz kosztorysie powykonawczym. Zgodnie z wyjaśnieniami Beneficjenta zamontowane zawory posiadają parametry nie gorsze niż zawory wskazane w ww. dokumentach.

**II. Roboty ulegające zakryciu i zanikające wynikające z kosztorysu powykonawczego z dnia 30/10/2009 r. pn. „Budowa wodociągów” poz. nr: od 1d.1.1 do 5d.1.1, 27d.1.4, 68d.2.5, 6d.1.2, 7d.1.2, od 11d.1.2 do 16d.1.2, od 29d.2.1 do 33d.2.1, od 34d.2.2 do 36d.2.2, od 41d.2.2 do 48d.2.2, od 49d.2.3 do 53d.2.3, 70d.2.6 uznaje się za wykonane na podstawie:**



1. Protokół odbioru końcowego- przekazania w eksploatację z dnia 30.10.2009 r.
2. Protokół odbioru wykonania elementów robót częściowy z dnia 30.09.2009 r.
3. Protokół odbioru wykonania elementów robót końcowy z dnia 30.10.2009 r.
4. Dziennik budowy nr 1/2009 z dnia 26.08.2009 r. wydany przez Pomorski Urząd Wojewódzki w Gdańsku.
5. Dziennik budowy nr WB/7351/373/09 z dnia 06.08.2009 r. wydany przez Starostwo Powiatowe w Kwidzynie.
6. Dziennik budowy nr 10B/7351/212/09 z dnia 06.08.2009 r. wydany przez Starostwo Powiatowe w Kwidzynie.

**III. Weryfikacja zakresu rzeczowego na podstawie oględzin miejsca realizacji projektu w odniesieniu do kosztorysu powykonawczego z dnia 30/10/2009 r. pn. „Budowa wodociągów” - zgodnie z załącznikiem nr 3a.**

#### IV. Koszty ogólne:

➤ Sprawowanie nadzoru inwestorskiego zweryfikowano na podstawie:



1. Umowa nr 342/33/09 z dnia 26.08.2009 r.
2. Faktura VAT nr 27/2009 z dnia 17.10.2009 r.
3. Faktura VAT nr 30/2009 z dnia 03.12.2009 r.
4. Protokół odbioru wykonania elementów robót częściowy z dnia 30.09.2009 r.
5. Protokół odbioru wykonania elementów robót końcowy z dnia 30.10.2009 r.
6. Protokół odbioru końcowego- przekazania w eksploatację z dnia 30.10.2009 r.

Podpis podmiotu kontrolowanego	 mgr Elżbieta Krajewska	Podpisy pracowników odpowiedzialnych za realizację czynności kontrolnych	STARSZY SPECJALISTA  Paweł Jurca
			INSPEKTOR  Katarzyna Kantorczyk

7. Wpis do Dziennika budowy nr 1/2009 z dnia 26.08.2009 r. wydany przez Pomorski Urząd Wojewódzki w Gdańsku.
8. Wpis do Dziennika budowy nr WB/7351/373/09 z dnia 06.08.2009 r. wydany przez Starostwo Powiatowe w Kwidzynie.
9. Wpis do Dziennika budowy nr 10B/7351/212/09 z dnia 06.08.2009 r. wydany przez Starostwo Powiatowe w Kwidzynie.

**Załączniki:**

- 3a. Zweryfikowany zakres projektu – roboty budowlane
- 3b. Wyjaśnienie Beneficjenta.

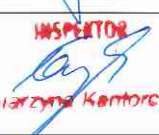
Podpis podmiotu kontrolowanego	<p style="text-align: center;"><b>WÓJT</b> Gminy Zardlinki</p>  <p style="text-align: center;">mgr Elżbieta Krajewska</p>	Podpisy pracowników odpowiedzialnych za realizację czynności kontrolnych	<p style="text-align: center;">STARSZY SPECJALISTA</p>  <p style="text-align: center;">Paweł Jurga</p>
			<p style="text-align: center;"><b>INSPEKTOR</b></p>  <p style="text-align: center;">Katarzyna Kentorczyk</p>

## Załącznik nr 3a

Lp.	Nr pozycji wynikającej z kosztorysu powykonawczego z dnia 30/10/2009 r. „Budowa wodociągów”	Ilość wynikająca z kosztorysu powykonawczego z dnia 30/10/2009 r. „Budowa wodociągów”	Ilość wynikająca z oględzin miejsca realizacji projektu	Różnica pomiędzy kosztorysem powykonawczego „Budowa wodociągów” a oględzinami miejsca realizacji projektu	Ilość wynikająca z projektu budowlanego	Uwagi
1	Wodociąg Wiśliny					
1.2	Przewody i uzbrojenie					
1.	8d.1.2	1	1	0	1	nd
2.	9d.1.2	1	1	0	1	nd
3.	10d.1.2	4	4	0	4	nd
2	Wodociąg Bronisławowo - Okrągła Łąka					
2.2	Przewody i uzbrojenie - 9601 mb					
1.	37d.2.2	10	10	0	10	nd
2.	38d.2.2	10	10	0	10	nd
3.	39d.2.2	6	6	0	6	nd
4.	40d.2.2	40	40	0	40	nd

WÓJT  
Gminy Sadlinki

*mgr Elżbieta Krajewska*

STARSZY SPECJALISTA

*Patrycja Górn*

INSPEKTOR

*Katarzyna Kąkolczyk*



Gmina Sadlinki  
ul. Kwidzyńska 12  
82-522 Sadlinki

Sadlinki dn. 08.12.2011r.

**Urząd Marszałkowski Województwa  
Pomorskiego Departament Programów  
Rozwoju Obszarów Wiejskich  
ul. Okopowa 21/27 80-810 Gdańsk**

Dotyczy umowy nr 00008-6921-UM1100008/09 z dnia 16 grudnia 2009 roku w ramach działania „Podstawowe usługi dla gospodarki i ludności wiejskiej”, objętego PROW na lata 2007-2013.

Wyjaśnienie dotyczące zamontowania zaworu antyskażeniowego typu EA291.

W dokumentacji projektowej zamawiający wskazał przykładowy do zastosowania zawór antyskażeniowy typu BA2760, który miał na celu określenie parametrów technicznych zaworu. Wykonawca mógł zastosować inny zawór o parametrach nie gorszych niż wskazany w dokumentacji technicznej. Z uwagi na to, że zaproponowany przez wykonawcę zawór antyskażeniowy EA 291 spełniał zakładane parametry techniczne, zamawiający wyraził zgodę na montaż przedmiotowego zaworu.

Z poważaniem

**WÓJT**  
Gminy Sadlinki  
*Elzbieta Krajewska*  
Elzbieta Krajewska

# IZOLATOR PRZEPŁYWÓW ZWROTNYCH PN 10 DN 1/2" do 2"

Armatura

*Danfoss*

## CECHY CHARAKTERYSTYCZNE

- Izolatory przepływów zwrotnych typu BA2760 używane są do zabezpieczenia sieci wodociągowych przed wtórnym zanieczyszczeniem spowodowanym wystąpieniem przepływów zwrotnych.
- Izolatory przepływów zwrotnych składają się z dwóch zaworów zwrotnych i komory pośredniej, w której w momencie wystąpienia przepływu zwrotnego tworzy się przerwa powietrzna oddzielająca strefę zasilania i odpływu.
- Praca w pozycji poziomej.

# BA2760

## DANE TECHNICZNE

TEMPERATURA PRACY	MAX.	+65° C
	MIN.	+0° C
CIŚNIENIE (BAR)	NOMINALNE	10
	PRÓBNE	16
MEDIA	Czyste ciecze	
STRATY CIŚNIENIA	Patrz wykresy na następnej stronie	
POŁĄCZENIA	Gwint zewnętrzny	
DOPUSZCZENIA	Francja : NF ANTIPOLLUTION - Włochy : UNI - Wielka Brytania : WRC Belgia : BELGAQUA - Holandia : KIWA - Dania : VA - Szwecja : SITAC - Polska: PZH	
STANDARD	PN-92/B-01706/Az1-1999, EN1717, DIN 1988	

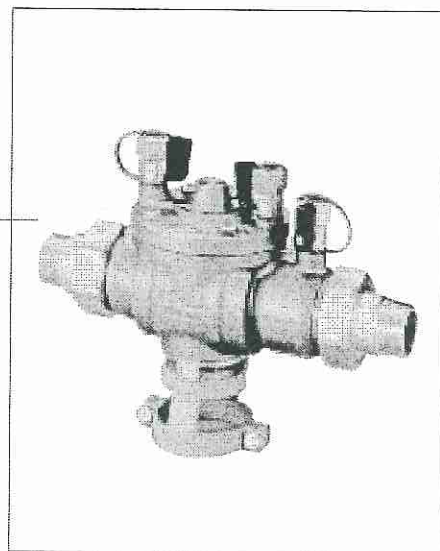

## BUDOWA

Nr	OPIS	MATERIAŁ	AFNOR	DIN	BS	ANSI
1	KORPUS	BRĄZ	CuSn5Pb5Zn5	G.CuSn5ZnPb	LG2	ASTM B 5 05
2	ZAWORY ZWROTNE	MOSIĄDZ + PPO (Polioksyfenylen)	CuZn40Pb3	CuZn39Pb3	CZ 121	ASTM B 455
3	ZAWÓR UPUSTOWY	MOSIĄDZ + PPO (Polioksyfenylen)	CuZn40Pb3	CuZn39Pb3	DCB3	B 584-857
4	MEMBRANA I USZCZELKI	NBR (Nityl) I SILIKON				
5	SPRĘŻYNY	STAL NIERDZEWNA	Z12CN18-09	1.4310	302 S31	AISI 302
6	ŚRUBY I GNIAZDO	STAL NIERDZEWNA	Z7CN18-09	1.4301	304 S31	AISI 304
7	UCHWYT	PA66 (Poliamid) lub PC (Poliwęglan)	-	-	-	-

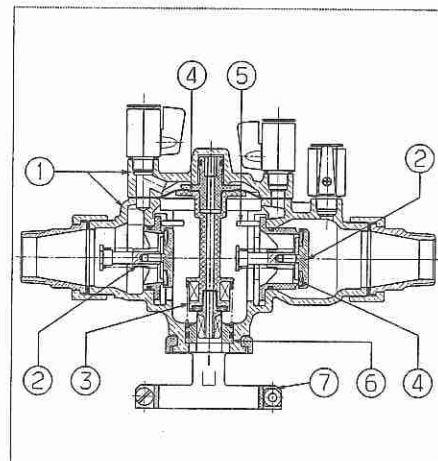

## NR KATALOGOWY-WYMIARY-WŁAŚCIWOŚCI

Nr kat.	DN cale	A mm	B mm	C mm	D mm	F mm	H mm	Masa kg
149B3480	1/2	77	200	81	52	63	20	1,8
149B3481	3/4	77	200	81	52	63	20	1,8
149B3082	1	104	262,5	97	80,5	63	20	3,7
149B3083	1 1/4	116	276	95	80	100	45	4,7
149B3084	1 1/2	146	390	123	105,5	100	45	9,8
149B3085	2	146	396	123	105,5	100	45	9,8

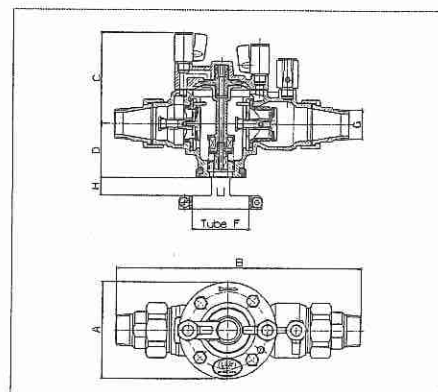

# ZAWÓR ANTYSKAŻENIOWY PN 10 DN 1/2" do 2"

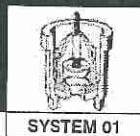

Armatura

*Danfoss*

## CECHY CHARAKTERYSTYCZNE

- Praca w dowolnym położeniu
- Małe straty ciśnienia
- Cicha praca, zwarta budowa
- Nie generuje uderzeń hydraulicznych

## OPIS

- Zespół zamknięcia: podwójne prowadzenie zawieradła (osiowe i boczne) wspomagane sprężyną
- Wyjątkowa szczelność przy wysokim i niskim ciśnieniu zapewniona przez specjalną uszczelkę o kształcie litery L
- Otwory kontrolne z korkami

# EA291NF

## DANE TECHNICZNE

TEMPERATURA PRACY	MIN.	-10°C	
	MAX.	+ 100°C (chwilowo)	+ 80°C (ciągle)
CIŚNIENIE (BAR)	OTWARCIA	Od 10 do 25 cm sł. wody (zależnie od rozmiaru)	
	NOMINALNE	10	
	PRÓBNE	16	
MEDIA	Czyste ciecze i gazy		
STRATY CIŚNIENIA	Patrz wykresy na następnej stronie		
POŁĄCZENIA	Gwint wewnętrzny BSP		
DOPUSZCZENIA	Francja: NF Antipollution i Bureau Veritas, Belgia: Belgaqua, Polska: PZH		

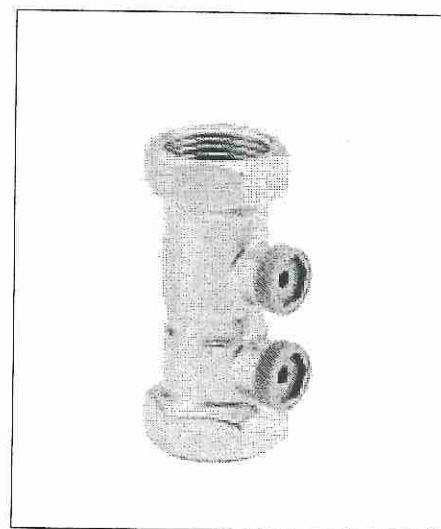

## BUDOWA

Nr	OPIS	IL.	MATERIAŁ	AFNOR	DIN	BS	ANSI
1	KORPUS	1	MOSIĄDZ	Cu Zn 39 Pb 2	Cu Zn 39 Pb 2	Cz 120	ASTM B 124
2	SYSTEM ZAMKNIĘCIA	1	POM (Poliacetal)				
3	PROWADNICA	1	POM (Poliacetal)				
4	SPRĘŻYNA	1	STAL NIERDZEWNA	Z 12 CN 18.09	1.4310	302 S31	AISI 302
5	USZCZELKA	1	NBR (Nityl)				
6	KOREK	2	PA 6/6 (Polyamid)				
7	O' RING	2	NBR (Nityl)				

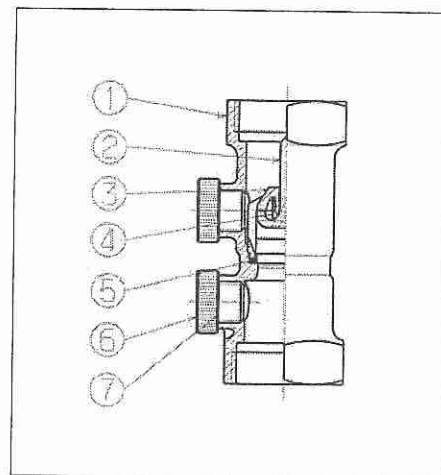

## NR KATALOGOWY-WYMIARY-WŁAŚCIWOŚCI

Nr kat.	DN, A cale	B mm	C mm	D mm	Masa kg	Kvs m³/h	ζ
149B2220*	1/2	65	26	23	0,134	4,2	4,50
149B2221	3/4	75	30	28	0,283	13,8	1,30
149B2222	1	90	38	28	0,290	18,0	1,60
149B2223	1 1/4	110	47	36	0,627	28,0	2,10
149B2224	1 1/2	120	54	38	0,774	41,0	2,40
149B2225	2	150	66	46	1,362	55,8	3,10

\* uszczelka z EPDM

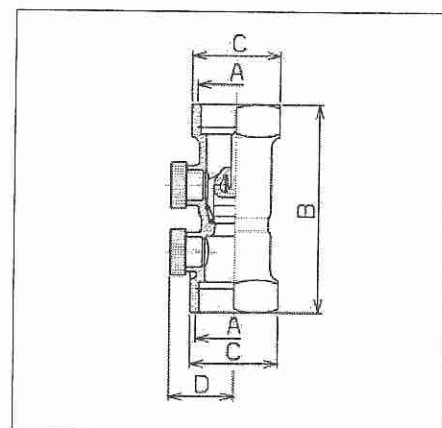

**Załącznik nr 4 - Zgodność dokumentów finansowo-księgowych z zakresem realizacji operacji/ Prowadzenie oddzielnego systemu rachunkowości albo korzystania z odpowiedniego kodu rachunkowego dla transakcji związanych z realizacją operacji**

**I. Koszty inwestycyjne zweryfikowano na podstawie:**

1. Umowa nr 342/16/09 z dnia 01.09.2009r na wykonanie robót budowlanych.
  - Faktura VAT nr 322/2009/25 z dnia 30.09.2009 r.
  - Wyciąg bankowy nr 152 z dnia 14.10.2009 r.
  - Protokół odbioru wykonania elementów robót częściowy z dnia 30.09.2009 r.
  - Faktura VAT nr 383/2009/25 z dnia 13.11.2009 r.
  - Wyciąg bankowy nr 174 z dnia 01.12.2009 r.
  - Protokół odbioru wykonania elementów robót końcowy z dnia 30.10.2009 r.
  - Protokół odbioru końcowego- przekazania w eksploatację z dnia 30.10.2009 r.

**II. Koszty ogólne zweryfikowano na podstawie:**

1. Umowa nr 342/33/09 z dnia 26.08.2009 r. na pełnienie funkcji inspektora nadzoru.
  - Faktura VAT nr 27/2009 z dnia 17.10.2009 r.
  - Wyciąg bankowy nr 159 z dnia 30.10.2009 r.
  - Faktura VAT nr 30/2009 z dnia 03.12.2009 r.
  - Wyciąg bankowy nr 182 z dnia 14.12.2009 r.

**III. Prowadzenie oddzielnego systemu rachunkowości albo korzystania z odpowiedniego kodu rachunkowego dla transakcji związanych z realizacją operacji zweryfikowano na podstawie:**

Beneficjent nie był zobowiązany umową do prowadzenia oddzielnego systemu rachunkowości albo korzystania z odpowiedniego kodu rachunkowego dla transakcji związanych z realizacją operacji.

Podpis podmiotu kontrolowanego		Podpisy pracowników odpowiedzialnych za realizację czynności kontrolnych	
			



## Załącznik nr 5 - Zgodność realizacji operacji z przepisami dotyczącymi zamówień publicznych

I. Przekazanie dokumentacji wszystkich postępowań o udzielenie zamówień publicznych związanych z operacją wynikających z zestawienia rzeczowo – finansowego stanowiącego załącznik nr 1 do umowy o przyznanie pomocy nr 00008-6921-UM1100008/09 z dnia 16.12.2009 r. zweryfikowano na podstawie:

### 1. Koszty inwestycyjne:



Pismo Beneficjenta z dnia 06/01/2010 r. skierowane do UMWP przekazujące dokumentację przetargową dot. robót budowlanych.

### 2. Koszty ogólne:

Pismo Beneficjenta z dnia 06/09/2010 r. skierowane do UMWP wyjaśniające sposób wyboru wykonawcy nadzoru inwestorskiego.

II. Zgodność terminów zakończenia realizacji operacji z terminami zapisanymi w umowie z wykonawcą zweryfikowano na podstawie:

1. Umowa nr 342/16/09 z dnia 01.09.2009r na wykonanie robót budowlanych - termin zakończenia 31/10/2009 r.
2. Protokół odbioru końcowego- przekazania w eksploatację z dnia 30.10.2009 r.
3. Umowa nr 342/33/09 z dnia 26.08.2009 r. na pełnienie funkcji inspektora nadzoru.

Podpis podmiotu kontrolowanego	 <p>WÓJT Gminy Sadlinki mgr Elżbieta Krajewska</p>	Podpisy pracowników odpowiedzialnych za realizację czynności kontrolnych	STARSZY SPECJALISTA  Paweł Jurca
			INSPEKTOR  Katarzyna Kantorczyk

**Załącznik nr 6 - Realizacja operacji została rozpoczęta zgodnie z zasadami programowymi**

**I. Koszty inwestycyjne zweryfikowano na podstawie:**

1. Wniosek o przyznanie pomocy UM11-6921-UM1100008/09 złożony dnia 17.06.2009 r.
2. Dziennik budowy nr 1/2009 z dnia 26.08.2009 r. wydany przez Pomorski Urząd Wojewódzki w Gdańsku rozpoczęcie robót budowlanych w zakresie kosztów kwalifikowalnych w dniu 21.09.2009 r.
3. Dziennik budowy nr WB/7351/373/09 z dnia 06.08.2009 r. wydany przez Starostwo Powiatowe w Kwidzynie rozpoczęcie robót budowlanych w zakresie kosztów kwalifikowalnych w dniu 04.09.2009 r.
4. Dziennik budowy nr 10B/7351/212/09 z dnia 06.08.2009 r. tom I i II wydany przez Starostwo Powiatowe w Kwidzynie rozpoczęcie robót budowlanych w zakresie kosztów kwalifikowalnych w dniu 07.09.2009 r.
5. Dokumenty finansowo – księgowe o których mowa w załączniku nr 4 do raportu z czynności kontrolnych.

**II. Koszty ogólne zweryfikowano na podstawie:**

1. Dokumenty finansowo – księgowe o których mowa w załączniku nr 4 do raportu z czynności kontrolnych.

Podpis podmiotu kontrolowanego		Podpisy pracowników odpowiedzialnych za realizację czynności kontrolnych	



**Załącznik nr 7 - Wykorzystanie zgodnie z przeznaczeniem nabytych dóbr, wybudowanych, przebudowanych, wyremontowanych lub zmodernizowanych budynków lub budowli, na które została przyznana pomoc / Nieprzeniesienie, bez zgody Samorządu Województwa, posiadania lub prawa własności nabytych dóbr, wybudowanych, przebudowanych, wyremontowanych lub zmodernizowanych budynków i budowli, na które została przyznana i wypłacona pomoc.**

**I. Wykorzystanie zgodnie z przeznaczeniem zweryfikowano na podstawie:**

1. Projekt budowany „Budowa wodociągu wiejskiego wraz z przyłączami dla wsi Bronisławowo – Okragła Łąka Gmina Sadlinki z października 2006 r.
2. Projekt budowany „Budowa wodociągu wiejskiego wraz z przyłączami dla wsi Wiśliny Gmina Sadlinki z października 2007 r.
3. Pozwolenie na budowę:
  - Decyzja nr 295/09 z dnia 05.06.2009 r.
  - Decyzja nr WI.II/GK/7111/205-09/229/09 z dnia 24.07.2009 r.
  - Decyzja nr 342/09 z dnia 02.07.2009 r.
4. Pismo nr PINB-7112/36/10/RB z Powiatowego Inspektora nadzoru budowlanego w Kwidzynie że nie wnosi zastrzeżeń do użytkowania powyższej budowy.
5. Pismo nr WIK/WB/7114/71/10 z Pomorskiego Wojewódzkiego Inspektora Nadzoru Budowlanego że nie wnosi sprzeciwu do zawiadomienia z dnia 04.05.2010 r.
6. Pismo nr PINB-7112/35/10/RB z Powiatowego Inspektora nadzoru budowlanego w Kwidzynie że nie wnosi zastrzeżeń do użytkowania powyższej budowy.
7. Oględziny miejsca realizacji projektu - Załącznik nr 8 dokumentacja zdjęciowa.

**Załączniki:**

7a. Oświadczenie beneficjenta

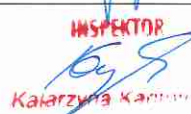
Podpis podmiotu kontrolowanego	 <p>WÓJT Gminy Sadlinki mgr Elżbieta Krajewska</p>	Podpisy pracowników odpowiedzialnych za realizację czynności kontrolnych	 <p>STARSZY SPECJALISTA Pawel Mircz</p>
			 <p>INSPEKTOR Katarzyna Karpińska</p>



Gmina Sadlinki  
ul. Kwidzyńska 12  
82-522 Sadlinki

Sadlinki, dnia 08.12.2011

**Urząd Marszałkowski**  
**Województwa Pomorskiego**  
**Departament Programów**  
**Rozwoju Obszarów Wiejskich**  
**ul. Okopowa 21/27**  
**80-810 Gdańsk**

*Dotyczy umowy nr 00008-6921-UM1100008/09 z dnia 16 grudnia 2009 roku w ramach działania „Podstawowe usługi dla gospodarki i ludności wiejskiej” objętego PROW na lata 2007-2013*

### **Oświadczenie**

Wójt Gminy Sadlinki oświadcza, że nie przeniesiono bez zgody Samorządu Województwa posiadania lub prawa własności wybudowanych wodociągów, na które została przyznana pomoc.

Wybudowane wodociągi, na które została przyznana pomoc zostały wykorzystane zgodnie z przeznaczeniem.

Z poważaniem

**WÓJT**  
**Gminy Sadlinki**  
*Krajewska*  
**mgr Elżbieta Krajewska**



Program Rozwoju Obszarów Wiejskich  
na lata 2007 -2013



Urząd Marszałkowski Województwa Pomorskiego  
ul. Okopowa 21/27 80-810 Gdańsk

Adres: ulica, nr, kod pocztowy

Departament Programów Rozwoju Obszarów  
Wiejskich

Nazwa jednostki organizacyjnej

P-06/167

Gdańsk , dnia 15.12.2011

Znak sprawy:

UM11-6921-UM1100008/09

DPROW.K.052.533.2011

Szanowna Pani

Elżbieta Krajewska  
Wójt Gminy Sadlinki

Imię i nazwisko/Nazwa

Podmiotu kontrolowanego

ul. Kwidzyńska 12

Adres: ulica, nr

82-522 Sadlinki

Kod pocztowy, miejscowość

W związku z koniecznością sporządzenia *Raportu z czynności kontrolnych* w siedzibie jednostki samorządu terytorialnego ~~/brakiem możliwości przekazania *Raportu z czynności kontrolnych* bezpośrednio po zakończeniu czynności kontrolnych w dniu ....., z powodu odmowy jego odebrania bezpośrednio po przeprowadzeniu czynności kontrolnych<sup>1</sup>~~, w załączeniu przekazuję dwa egzemplarze *Raportu z czynności kontrolnych*. Dodatkowo informuję, że zgodnie z *Rozporządzeniem Ministra Rolnictwa i Rozwoju Wsi z dnia 31 sierpnia 2007 r. w sprawie szczegółowych warunków i trybu przeprowadzania kontroli na miejscu i wizytacji w miejscu w ramach Programu Rozwoju Obszarów Wiejskich na lata 2007-2013* (Dz. U. Nr 168 poz. 1181 z późn. zm.), ma Pan/Pani<sup>1</sup> możliwość:

- zgodnie z §8 ust. 1 ww. rozporządzenia – podpisania *Raportu z czynności kontrolnych* i przesłania jednego egzemplarza, w terminie 7 dni od dnia jego otrzymania,
- zgodnie z §8 ust. 2 ww. rozporządzenia – wniesienia pisemnych zastrzeżeń co do ustaleń zawartych w *Raporcie z czynności kontrolnych* przesyłając je w terminie 7 dni od daty otrzymania *Raportu z czynności kontrolnych* (w takim przypadku proszę o zwrot **jednego egzemplarza niepodpisanego *Raportu z czynności kontrolnych***)

Jednocześnie informuję, iż zgodnie z § 10 ust. 1 rozporządzenia nieprzekazanie w terminie przez podmiot kontrolowany jednostce kontrolującej podpisanego raportu albo zastrzeżeń uważa się za odmowę podpisania raportu przez podmiot kontrolowany. W takim przypadku

<sup>1</sup> Niepotrzebne skreślić

wniosek będzie procedowany w oparciu o ustalenia w nim zawarte. Co więcej zgodnie z § 10 ust. 2 podmiot kontrolowany, który odmawia podpisania raportu, może złożyć w terminie 7 dni od dnia otrzymania tego raportu albo od dnia otrzymania informacji zawierającej wskazanie przyczyn nieuwzględnienia zgłoszonych zastrzeżeń, pisemne wyjaśnienie zawierające wskazanie przyczyn tej odmowy.

Powyższą korespondencję należy przesłać na adres:

**Urząd Marszałkowski Województwa Pomorskiego**  
**Departament Programów Rozwoju Obszarów Wiejskich**  
**ul. Okopowa 21/27**  
**80-810 Gdańsk**

Z poważaniem

Urząd Marszałkowski Województwa Pomorskiego  
Departament Programów Rozwoju Obszarów Wiejskich  
Pieczęć i podpis  
  
Urząd Marszałkowski Województwa Pomorskiego

**Załączniki:**

1. Raport z czynności kontrolnych (dwa egzemplarze) wraz z załącznikami.